

Merkmale:

- ☑ Gleichstrombremsung mit Einweggleichrichtung
- ☑ für alle Asynchronmotoren und für Einphasenwechselstrommotoren geeignet
- ☑ Microcontroller gesteuert
- ☑ einfacher Einbau, auch in bestehende Anlagen
- ☑ Verschleiß- und Wartungsfreiheit
- ☑ Bremsschütz integriert
- ☑ Leiterplattenausführung mit Störmeldekontakt zum Aufschnappen auf 35mm Normschiene
- ☑ Schutzart: Gehäuseausführung IP 20, LP-Ausführung IP 00
- ☑ Erfüllt die Anforderungen an PL = b, gemäß DIN EN ISO 13849-1



Bremsgeräte
VB 230-6/25/30L (LP)
VB 400-6/25/30L (LP)



Funktion:

- ☑ Bremsstart über Motorspannungsabfrage und über Motorschütz (doppelte Sicherheit)
- ☑ Überlastschutz
- ☑ Bremsstromabschaltung nach Motorstillstand
- ☑ Bremsstromregelung
- ☑ Automatische Remanenzzeitoptimierung
- ☑ Bremsstrom stufenlos einstellbar 10-100%
- ☑ potentialfreier Ausgang für Motorschützverriegelung während des Bremsens; auch zur Y-Schützensteuerung beim Bremsen verwendbar
- ☑ Stillstandsschwelle einstellbar, individuell an unterschiedliche Motortypen anpassbar

Bevorzugte Einsatzgebiete:

- Sägemaschinen
- Zentrifugen
- Holzbearbeitungsmaschinen
- Textilmaschinen
- Förderanlagen

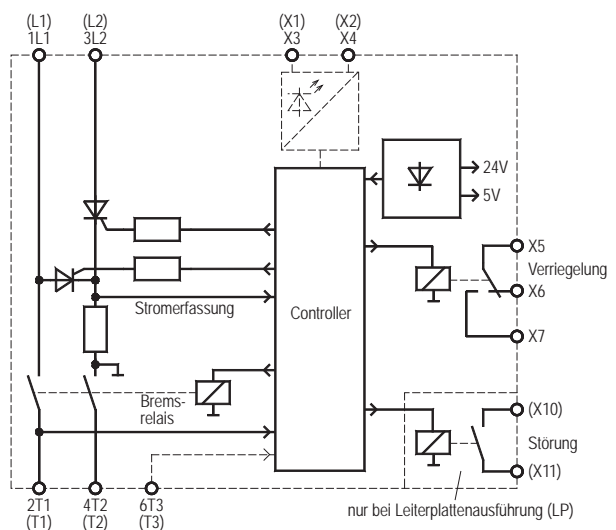

Typenbezeichnung	VB 230-6L	VB 230-25L	VB 230-30L	VB 400-6L	VB 400-25LT	VB 400-30L
Gerätenennstrom	6A	25A	30A	6A	25A	30A
Netzspannung gemäß DIN EN 50160 (IEC 38)	220/240V ±10% 50/60Hz			380/415V ±10% 50/60Hz		
Bestellnummer Gehäuseausführung	2B000.23006	2B000.23025	2B000.23030	2B000.40006	2B000.40025	2B000.40030
Bestellnummer Leiterplattenausführung	2B100.23006	2B100.23025	2B100.23030	2B100.40006	2B100.40025	2B100.40030

Bitte Zusatzblatt mit Dimensionierungshinweisen beachten!

Technische Daten	VB 230-6L	VB 230-25L	VB 230-30L	VB 400-6L	VB 400-25L	VB 400-30L
Netzspannung gemäß DIN EN 50160 (IEC 38)	220/240V ±10% 50/60Hz			380/415V ±10% 50/60Hz		
Leistungsaufnahme der Elektronik	3 VA					
empfohlen für Motornennströme bis	0,3 ... 3A	2 ... 12,5A	2 ... 15A	0,3 ... 3A	2 ... 12,5A	2 ... 15A
Gerätenennstrom bis 20s Bremszeit	6A	25A	30A	6A	25A	30A
max. Bremsfrequenz bei Bremszeit 5s	1/8s	1/60s	1/90s	1/8s	1/60s	1/90s
I ² t-Wert der Leistungshalbleiter in A ² s	310	1250	1350	310	1250	1350
Bremsspannung	0 ... 110VDC			0 ... 220VDC		
max. Bremszeit	125					
Kontaktbelastbarkeit der Ausgabereleis	3A/250VAC; 3A/30VDC					
Verzugszeit für Abbau der Rest-EMK	selbstoptimierend im Bereich 0,2 ... 2s					
max. Anschlussquerschnitt	2x 2,5mm ² je Klemme					
Umgebungs- / Lagertemperatur	0°C ... 45°C / -25°C ... 75°C					
Gewicht / kg	0,6					

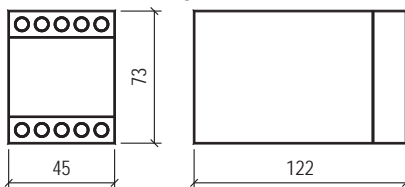
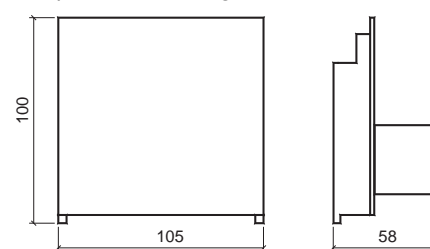
Abmessungen:**Gehäuseausführung****Leiterplattenausführung**

Alle Maße in mm

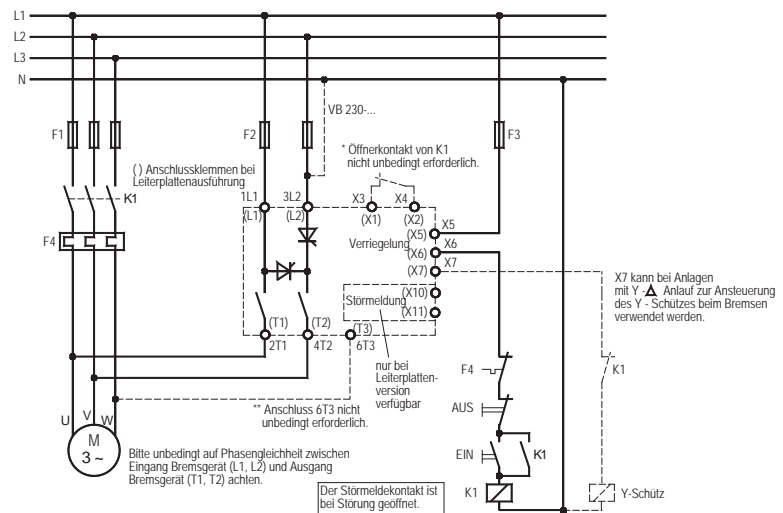
Anschlussplan:

Funktionsklärung:

- * Anschluss von X3, X4 ist nur erforderlich, wenn für den Bremsstart doppelte Sicherheit gefordert ist.
- ** Anschluss von 6T3 ist nur bei sehr kurzen Motorstillstandszeiten (<3s) erforderlich. Bei nicht angeschlossenem 6T3 und einem Motorstillstand innerhalb von 3s wird der Bremsstrom erst nach der Sicherheitszeit abgeschaltet und es wird eine Fehlermeldung ausgegeben.